

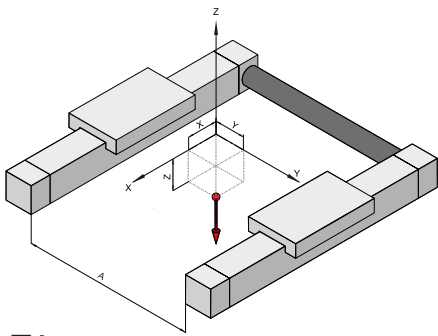
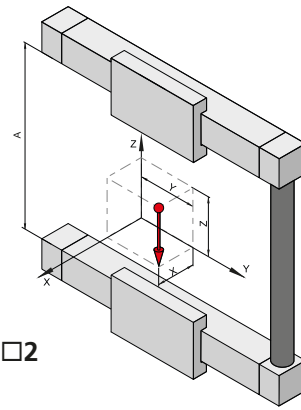
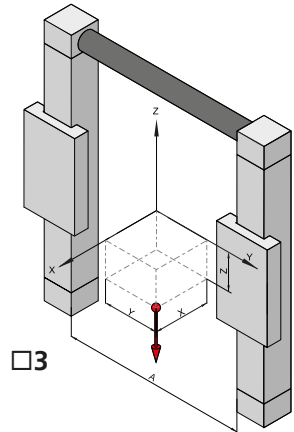
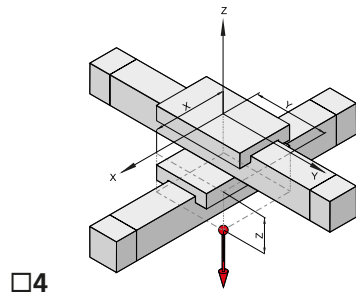
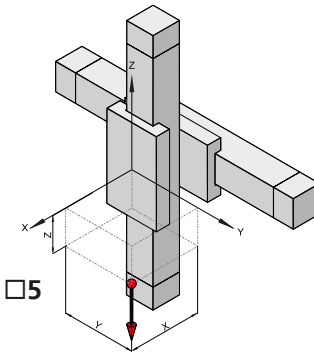
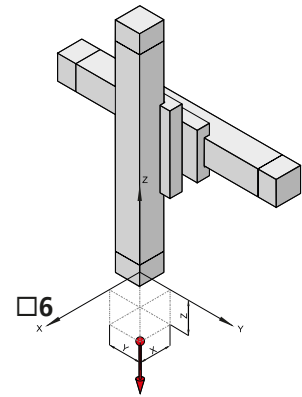
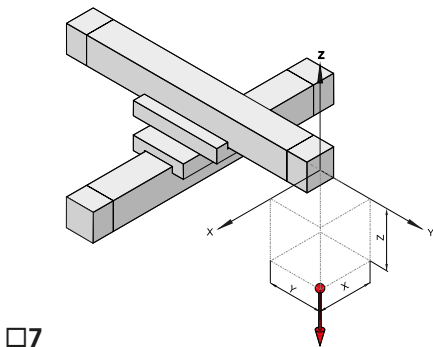
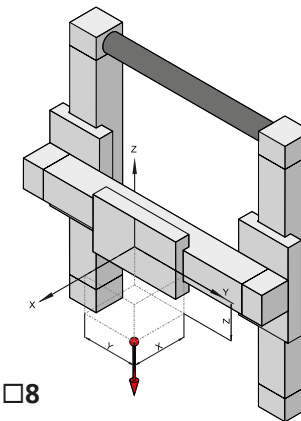
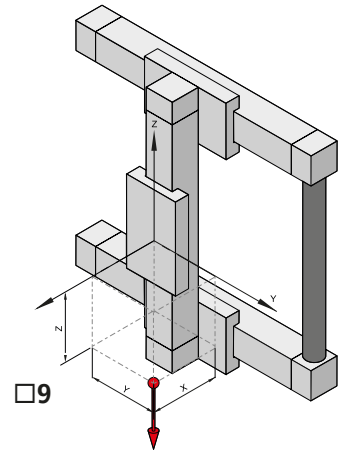
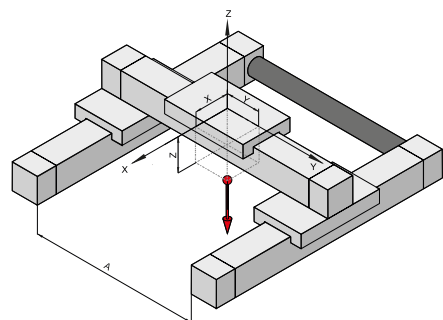
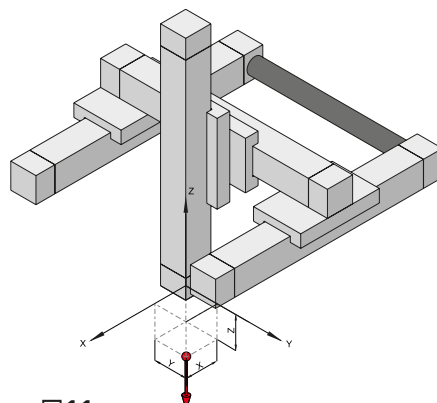
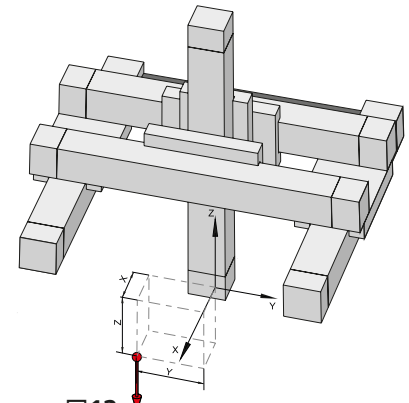

**Formulaire de
demande Systèmes à
plusieurs axes**

Formulaire de demande Systèmes à plusieurs axes

 Exemples d'application : 1 2 3 4 5 6 7 8 9 10 11 12

1

2

3

4

5

6

7

8

9

10

11

12

Formulaire de demande de moteurs et de commandes pour à vérin à forte capacité

RK Rose+Krieger GmbH
Potsdamer Strasse 9
32423 Minden/Allemagne
Téléphone : +33 (0)1 53 99 50 85
Téléfax : +33 (0)1 48 75 02 13
E-mail : info-rk@phoenix-mecano.com
Date :

Numéro client :
Société :
Projet :
Téléphone :
E-mail :
Interlocuteur :
Service :

Type de moteur :

Entraînement à courant continu

Commande :	Tension d'entrée :
<input type="checkbox"/> Télécommande	<input type="checkbox"/> 230 V
<input type="checkbox"/> Automate	<input type="checkbox"/> 110 V
<input type="checkbox"/> PC/USB	<input type="checkbox"/> 24 V
<input type="checkbox"/>	<input type="checkbox"/> Batterie

Moteur triphasé

Motoréducteur à vis sans fin :	<input type="checkbox"/> Oui	<input type="checkbox"/> Non	Surveillance de la température du moteur :	<input type="checkbox"/> Oui	<input type="checkbox"/> Non
Motoréducteur planétaire :	<input type="checkbox"/> Oui	<input type="checkbox"/> Non	Protection IP nécessaire pour le moteur/ motoréducteur ...		
Motoréducteur roue et vis :	<input type="checkbox"/> Oui	<input type="checkbox"/> Non	Avec frein :	<input type="checkbox"/> Oui	<input type="checkbox"/> Non
Plage de tension du moteur :	V		Tension pour la commande du frein :	<input type="checkbox"/> 24 V/CC	<input type="checkbox"/> 230 V/CA
Fréquence du moteur :	Hz		Codeur moteur :	(par ex. codeur incrémental, résolveur, transmetteur de valeur absolue)	

Servomoteur

Tension de service du servomoteur : 230 V/CA
 400 V/CA

Protection IP nécessaire
pour le servomoteur/ motoréducteur :

Avec frein : Oui Non

Codeur moteur :
 Transmetteur de valeur absolue Résolveur

Positionnement via le tableau d'enregistrements
31 enregistrements de déplacement maxi. : Oui Non

Servocontrôleur avec fonction
Positionnement avec modules fonctionnels : Oui Non

Longueur du câble entre le système et l'armoire de commande :

2,5 m 5 m 7,5 m 10 m 12,5 m 15 m 20 m

Positionnement via la commande de niveau supérieur au moyen de l'interface pour bus de terrain :
(par ex. Profibus, Profinet, CanOpen, EtherCAT)

Température d'utilisation (0 à 40 °C) :°

Autres conditions ambiantes qui divergent des conditions climatiques du hall (0 à 40 °C) :
.....
.....

